

智意

智无尽·意无界  
ILIFE Robot Technology

X1000  
智能扫地机器人

# Instruction Manual

使用说明书



如需了解更多详情，请访问：  
[www.iliferobot.cn](http://www.iliferobot.cn)



## 尊敬的用户

衷心感谢您购买本公司出品的智能扫地机器人X1000!希望您使用愉快。

若遇到此说明书无法解决的问题,请联系我们的售后服务中心:400-865-8199,或至官网/微信的在线客服,将有专业人员为您解答问题。

更多详情请访问公司官网[www.iliferobot.cn](http://www.iliferobot.cn),在这里您将获得:

- 在线及时咨询
- 说明书下载
- 最新产品及优惠信息
- 产品操作及简单故障解决
- 以及丰富的视频及图文资料

充电及使用本产品前请仔细阅读本说明书,以便正确操作,延长使用寿命。特别是在使用前务必仔细阅读【安全说明】(第1页)再次感谢您选择智意机器人!



智意微信服务号

# 目录

---

<b>安全须知</b>	1
<b>产品组成</b>	3
部件名称	3
配件清单	5
<b>产品操作</b>	6
使用前准备	6
安装电池	6
安装充电座	7
主机充电	8
开关	8
暂停	9
模式选择	9
<b>APP下载及使用说明</b>	10
下载APP	10
绑定设备	10
解绑设备	13
控制设备	14
<b>维护与保养</b>	14
清理边刷	14
清理万向轮	15
更换/清理滚刷	15
清理垃圾箱和过滤器	16
清理过滤网	17
传感器及电池连接片清理	17
<b>更换配件</b>	18
<b>技术参数</b>	19
<b>售后服务</b>	21

# 安全须知

## 关于安全

### ⚠ 注意

- ① 产品不能由8岁以下儿童或精神上障碍的人使用。若需要使用，请在监护人的监督指导下进行。请不要让儿童骑坐在产品上，或将产品作为玩具玩耍。
- ② 针对产品在清扫中可能出现的问题，应及时排除。清理地面上的电源线和细小物品，避免产品在清洁过程中受阻。将地毯的边穗翻折到地毯下，并使垂挂的窗帘、桌布等不要接触地面。
- ③ 若存在诸如楼梯等悬空环境，请先测试产品看其是否可以检测到悬空区域边缘而不跌落。应在悬空区域边缘设置防护栏以防产品跌落。应确保该防护设施不会引发绊倒等人身伤害。
- ④ 请按照说明书的指示使用产品。仅使用制造商推荐或销售的配件。
- ⑤ 确保电源电压符合充电座上标注的电压。
- ⑥ 仅在室内家庭环境中使用。请勿在室外、商业及工业场所使用。
- ⑦ 仅使用制造商专配的原装可充电电池及充电座。严禁使用不可充电电池，电池规格信息请参考“技术参数”。

### ⚠ 危险

- ⑧ 禁止用水直接冲洗产品。
- ⑨ 禁止用带水的抹布擦拭产品。
- ⑩ 禁止在有积水的地面使用产品。
- ⑪ 禁止在有明火或易碎物品的环境中使用产品。
- ⑫ 禁止在极热(高于40°C)或极冷(低于-5°C)的环境中使用产品。
- ⑬ 禁止人体的头发、衣服手指等其他部位靠近产品的开口和运作部件。
- ⑭ 禁止产品吸取诸如石子、废纸等任何可能堵塞产品的物品。
- ⑮ 禁止产品吸取任何易燃物品，如汽油、打印机或复印件的色粉等。
- ⑯ 禁止在有易燃物品的清洁区域中使用产品。
- ⑰ 禁止产品吸取任何正在燃烧的产品，如香烟、火柴、灰烬及其他可能导致火灾的物品。
- ⑱ 禁止在滚刷处放置物品，请清理滚刷处的灰尘、棉絮、头发等，确保滚刷转动轻松。
- ⑲ 禁止使用损坏的充电座。
- ⑳ 禁止使用电源线拖拽或提拉产品及产品充电座，禁止将电源线当做提手，禁止把电源线夹在门缝里，禁止在尖角或拐角处拉动电源线。禁止产品在电源线上运行，同时电源线应远离热源。

## 关于产品

# 安全须知

## 关于产品

### 注意

- 21 如果电源线软线损坏,为了避免危险,必须由制造商维修部或指定机构专业人员更换。
- 22 使用产品前请确认垃圾箱、过滤材料已安装到位。
- 23 请勿在婴儿睡眠的房间里使用产品。
- 24 请勿利用损坏的电源线或电源插座对产品进行充电。当产品因跌落、损坏、室外使用或进水导致无法正常工作时,请停止使用产品。为避免损坏,产品应由制造商或其售后服务进行维修。
- 25 若长时间不使用产品,请将产品断电。

## 关于维护

### 注意

- 26 在清洁和维护产品前请先关闭产品电源开关。
- 27 在清洁和维护产品前必须将插头从电源插座拔出。

## 关于废弃

### 注意

- 28 在废弃产品前,请先关闭产品电源开关并取出电池。
- 29 在废弃产品前,必须遵循当地法律法规移除并废弃产品电池。
- 30 即使产品在严重受损的情况下也禁止焚烧产品,产品电池可能因此引发爆炸。
- 31 请依照说明书的指示使用产品,因不当使用导致的任何损失及伤害,本公司概不负责。

# 产品组成

## 部件名称

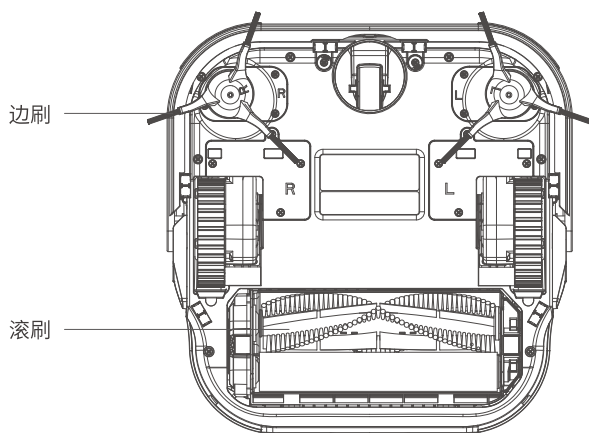
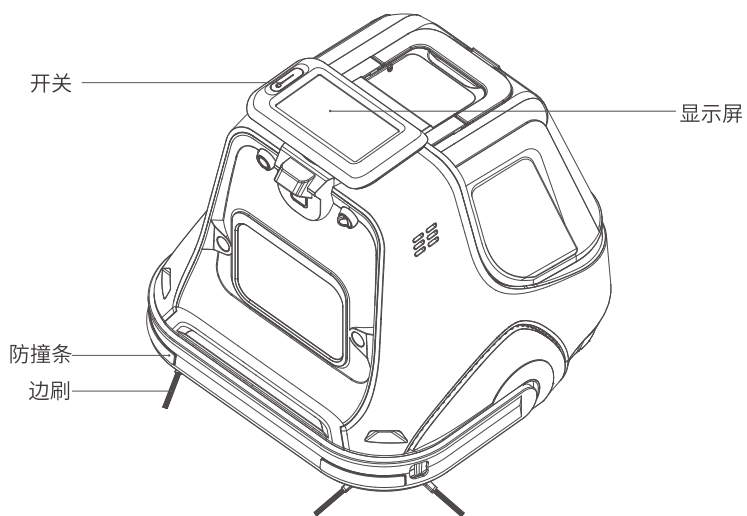

# 产品组成

---

## 部件名称

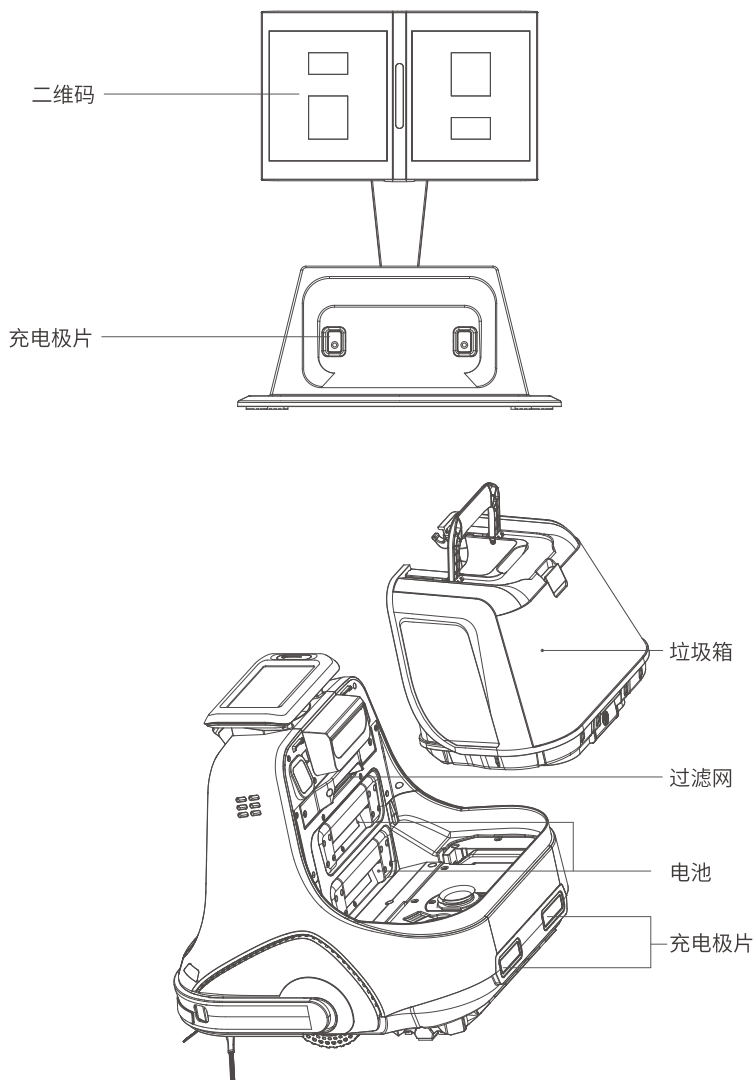



# 产品组成

## 配件清单

序号	描述	数量
1	主机(含两个电池)	1
2	充电座	1
3	电源适配器	1
4	单吸口组件	1
5	使用说明书	1
6	左/右边刷包胶植毛	1对

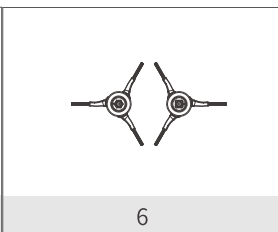
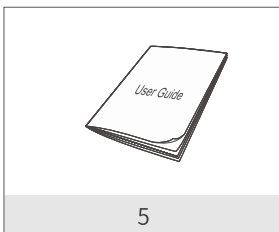
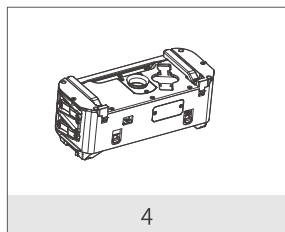
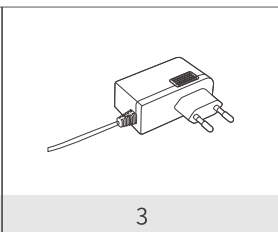
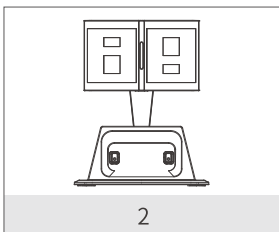
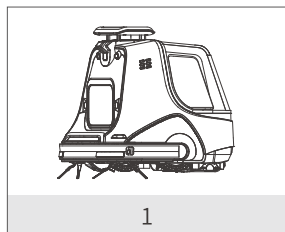

## 产品操作

### 使用前准备

- 把主机从包装箱里面拿出，提起垃圾箱，按下垃圾箱按键，打开垃圾箱底盖，手伸入垃圾箱内部，取出珍珠棉。
- 合上垃圾箱底盖，把垃圾箱放回到主机上。

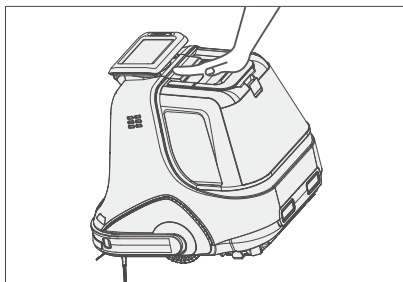
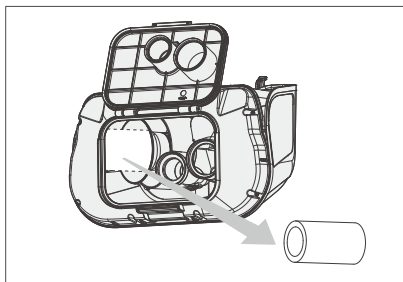
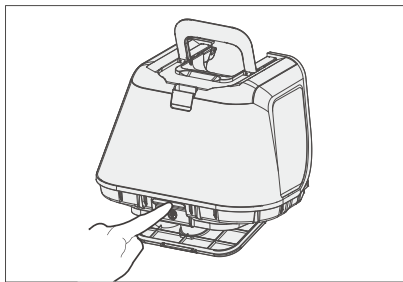
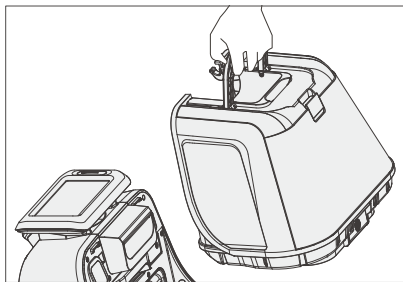

### 安装电池

把垃圾箱提起来，把电池按照方向放入电池槽用手同时按住电池两边听到“咔嚓”一声，表示电池安装成功。

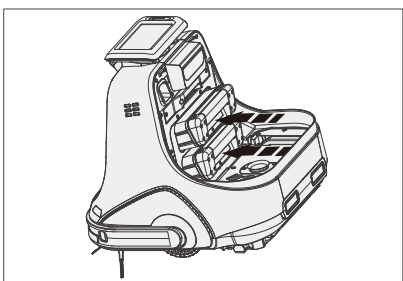
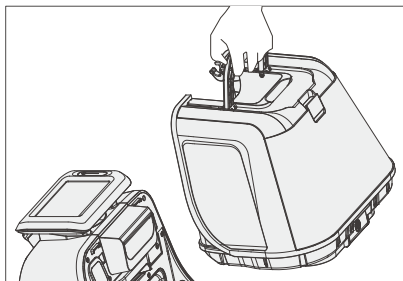

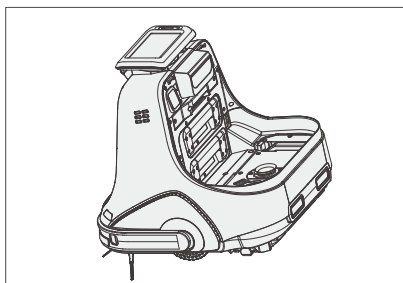
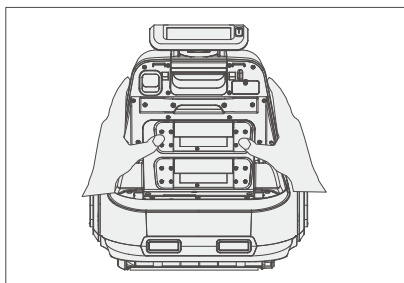

## 安装充电座

- 连接适配器和充电座。
- 将充电座靠墙平放, 周边空旷不要有物体遮挡。
- 连接电源。

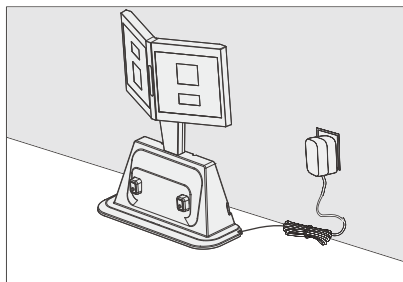
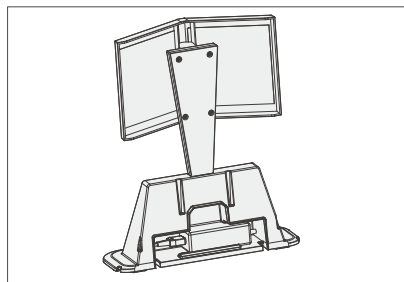

- 按下主机开关键。

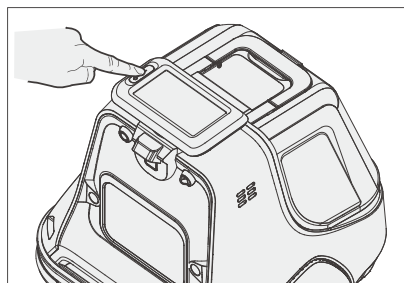

温馨提示: 主机结束工作后, 建议勿关机; 保持主机在充电状态, 以便其更好地进行下一次工作。

## 主机充电

### 自主充电

在机器面板或手机APP上,按回充🏠按钮,机器将自动搜寻充电座进行充电。

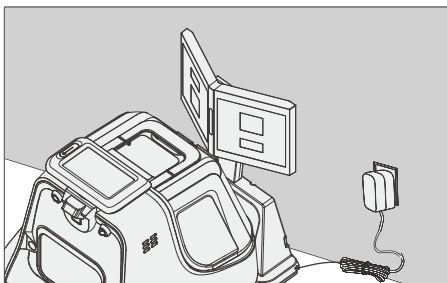

#### 温馨提示:

- 1.日常使用时,注意充电座的充电对接电极片清理干净,否则会影响充电效果。
- 2.日常使用时,请保证充电座接通电源且打开主机电源开关,并使主机处于充电状态。
- 3.长时间不使用机器,请将机器充满电,关闭电源,存储在干燥通风的地方。

## 产品操作

### 开关/暂停

#### 开关

- 确保主机的电源开关处于打开状态。
- 按主机或APP上的▶️键开始工作。



温馨提示：若机器处于睡眠模式，按一下主机开关键或触摸屏幕一次也可以唤醒机器；或按下手机APP上的开始按键也可唤醒机器。

## 暂停

- 按主机或app上的  键暂停工作。



温馨提示：

机器暂停后可对机器进行重新操作。

## 模式选择

### 节能

在机器界面按下  节能按钮。

### 标准模式

在机器界面按下  标准按钮。

### 强力

在机器界面按下  强力按钮。

### MAX

在机器界面按下  MAX按钮。

### 自定义

按下  按钮自定义边刷、滚刷、音量、吸力值。

# APP下载及使用说明

本产品可通过手机APP实现远程操控，请根据如下指引或参考APP界面中产品向导进行操作。

## 下载APP

请扫描二维码下载“ILIFE智意”APP。



## 绑定设备

温馨提示：手机连接室内可用的WiFi网络

确保手机已连入室内可用的WiFi网络，并且信号质量很好。



1 打开机器电源，设备进入待机状态。



2 点击机器菜单按钮。



3 点击机器WLAN按键，进入无线局域网



4 点击启用AP配网



5 点击确定，主机发出“wifi连接中”



6 主机提示：正在配网中



1 选择对应的国家或地区



2 在界面输入框输入要注册的邮箱帐号(勾选同意用户注册协议)。



3 点击添加机器人



4 点击已听到



5 输入wifi密码, 点击下一步



6 点击设置跳转到手机设置界面, 点击wifi设置后选择机器生成的无线网络:adh-xxx





7 连接成功，完成绑定

注意：如果出现连接失败，请将设备重新开机后再次按步骤配网。

## 解绑设备

- 1.在设备列表页面，按住想要进行解绑操作的设备并向左滑动，设备右侧出现解绑按钮。
- 2.点击解绑按钮，将设备与用户解绑。



## 控制设备

在设备列表中点击选择你想要控制的设备，进入设备控制页。

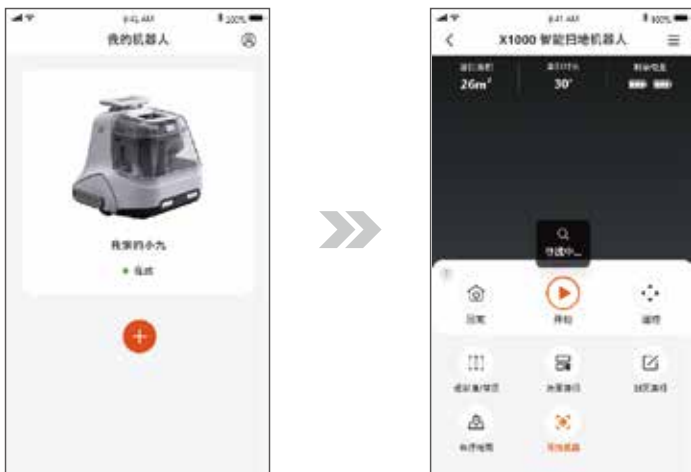

## 维护与保养

注意：请关闭充电座电源并使主机电源处于关闭状态。

### 清理边刷

取下边刷，用干净的清洁布擦拭。

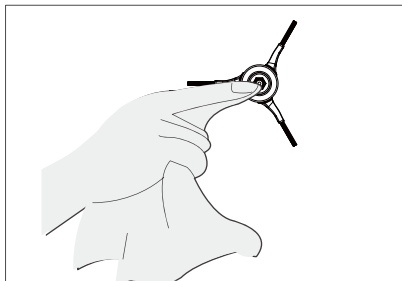

## 清理万向轮

把万向轮拔出，清理万向轮，减少毛发及其它异物缠绕。

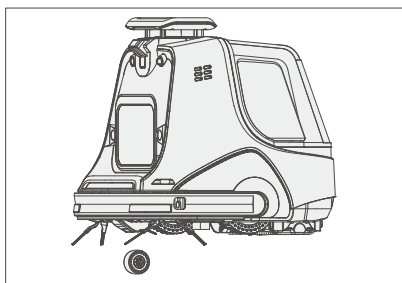
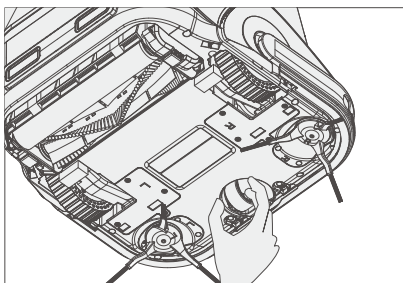

## 更换/清理滚刷

取下垃圾箱，提出滚刷箱，用手捏住两个按钮，拔出塞子，用小刀割断缠绕在滚刷上的毛发。

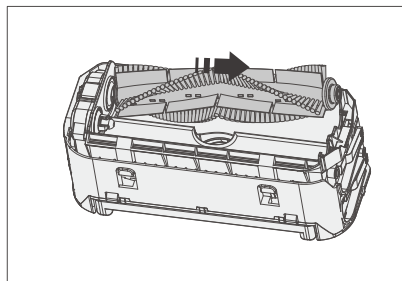
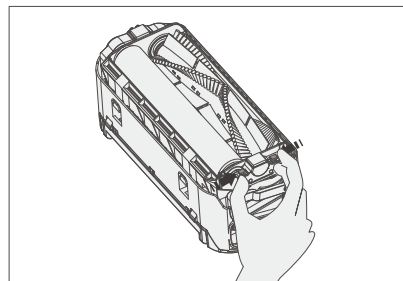
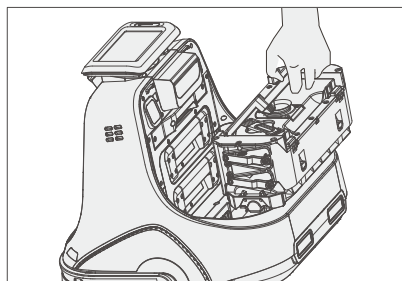
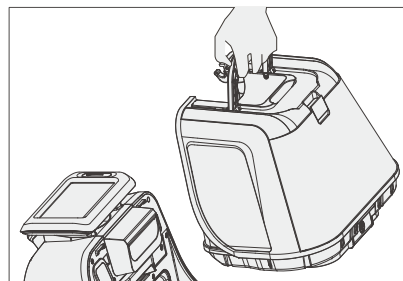

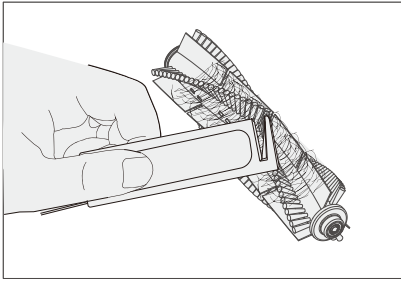

## 清理垃圾箱和过滤器

每次使用后请及时清理垃圾箱并进行清洁。

取下垃圾箱，按下垃圾箱上的按键，垃圾箱底盖自动弹出，倾倒入面的垃圾。

从垃圾倾倒入口取出过滤器，用清水清洗过滤器，重装过滤器请确保其完全干燥。

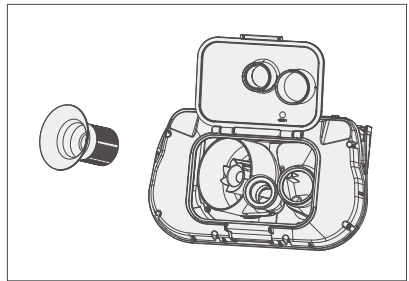
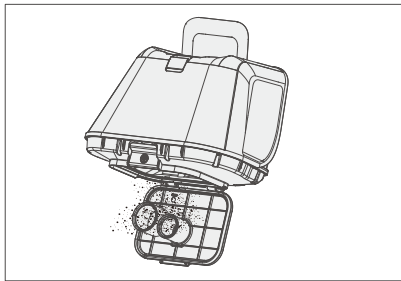
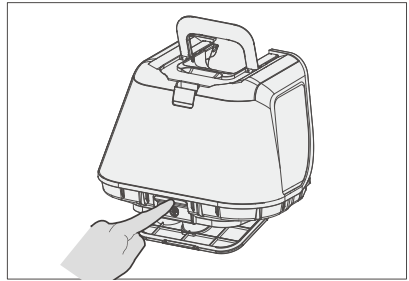
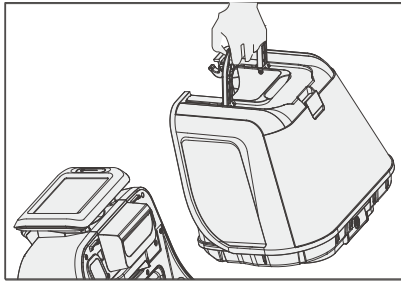

## 清理过滤网

取下高效过滤网用水清洗，并置放于阴凉通风处风干，不可挤压。

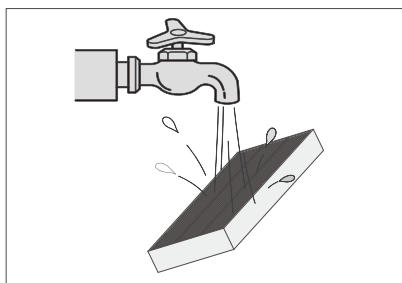
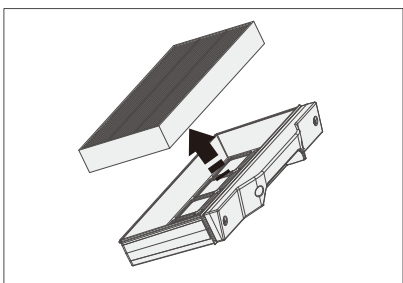
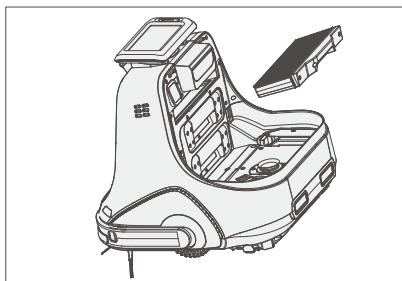
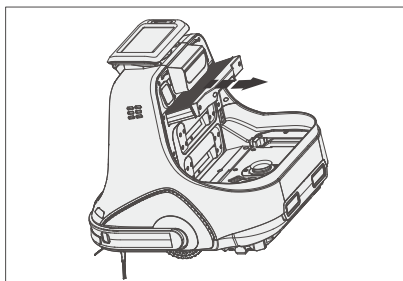

## 维护保养

### 传感器及电池连接片清理

用干抹布轻轻擦拭传感器及电池连接片，如图所示：

温馨提示：

充电座上的对接电极片有异物时也需及时清理。

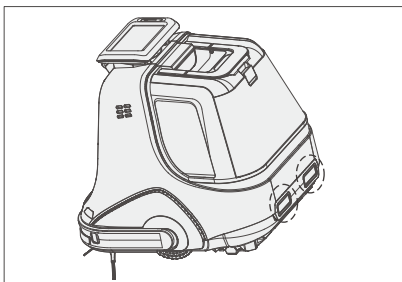
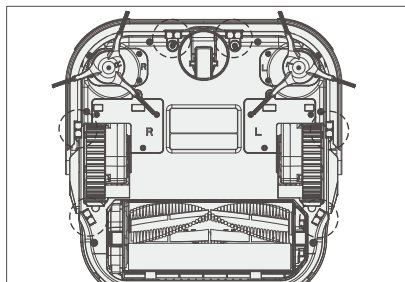

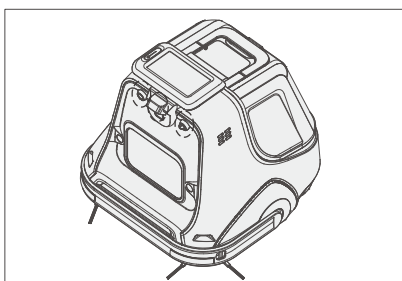
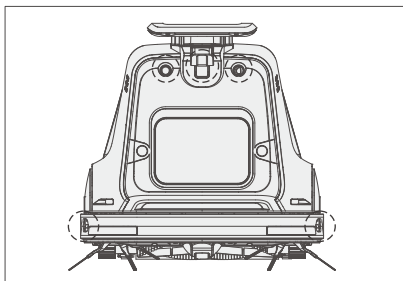

### 温馨提示：

- 长期不使用产品时，请取出电池妥善保管，若出现电池漏液情况，请移除电池并将电池擦拭干净。
- 本产品使用高寿命电池，无需经常更换，如需要更换请联系本公司售后服务。

## 更换配件

配件	维护	更换
垃圾箱	每次使用后	不适用
滤网	每周一次（养宠物的家庭每周两次）	三至五月一次
滚刷	每周一次（养宠物的家庭每周两次）	根据需要而定
旋转边刷	每周一次	根据需要而定
充电座	每周一次	不适用

## 技术参数

产品名称	扫地机	产品型号	X1000
标称电压(V)	DC 25.2	电机功率(W)	250
充电电压(V)	32	充电时长(min)	<300
电池容量(mAh)	4700	产品尺寸(mm)	376x372x365
最大真空度(kPa)	20	产品净重(Kg)	11.3
工作时间(Min)	210	尘杯容积(L)	3

\* 因产品持续改善的需要,本公司保留对产品进行的任何技术、设计变更权利,解释权归本公司所有。

\* 不同型号产品本身无差异,只是颜色或外观略微不同。

# 售后服务

---

## 尊敬的用户:

您好! 为让你享受到完善的产品售后服务, 智意客户服务处向您做出标准服务承诺。请您妥善保管有效的购机凭证, 作为享受售后服务的依据。

## 产品标准服务承诺

您好! 为让你享受到完善的产品售后服务, 智意客户服务处向您做出标准服务承诺。请您妥善保管有效的购机凭证, 作为享受售后服务的依据。

### • 保修期限

产品系列	保修范围	保修期限
X1000	主要部件	3年

产品系列	保修范围	保修期限
X1000	充电电池	1年

### \*客户咨询服务

智意客服中心将在周一到周六09:00-18:00为用户提供服务热线支持。如果您在使用中遇到与产品相关的技术问题需要咨询时, 欢迎您拨打服务热线: 400-865-8199 或者登陆公司网站 [www.iliferobot.cn](http://www.iliferobot.cn) 留言, 我们的工程师将为您提供专业解答。

### \*全国联保

本产品实行全国联保。您在中华人民共和国境内任何地方购买并使用本产品, 出现保修范围内的产品故障时, 均可凭有效购机凭证, 到智意授权服务中心获得相应的服务 (香港、澳门、台湾地区除外)



# 售后服务

## 服务政策告知(如需修理请先阅读)

- ① 退换货政策标准依照“国家三包规定”、
- ② 本公司对产品提供终身维修服务, 顾客须支付维修费和材料费;
- ③ 购买的产品若在开箱时发现任何质量问题, 请与销售该产品的销售联系退换;
- ④ 在使用过程中有下列情况之一者, 不属于免费服务范围, 可实行收费维修
  - A. 消费者因使用、维护, 保管不当造成损失;
  - B. 整机、部件已经超出免费保修期的;
  - C. 非特约维修部拆动造成的损坏;
  - D. 因自然灾害等不可抗力因素造成损失的
  - E. 因意外因素或人为因素(包括操作失误, 进液, 不正确播拔, 划伤, 搬运, 硫酸输入不合适的电压造成损坏的)

### 合格证 CERTIFICATE

生产日期 Production Date: . . . . .

检验员 Inspector. . . . .





售后服务热线  
400-865-8199  
(周一至周六, 9:00-18:00)